

【概要】 工事完了

高放射性廃液貯蔵場 (HAW) における事故対処のため、未然防止対策 (外部から高放射性廃液貯槽へ冷却水を供給) に用いる冷却水配管への接続口、遅延対策 (高放射性廃液貯槽へ直接注水) に用いる純水配管への接続口を新たに設置した。

また、事故時の既設の排気モニタの機能喪失に備え、監視機能を確保するための可搬型モニタリング設備を接続する接続口を設置した。

作業期間は、令和3年10月25日から令和4年3月31日。



設置前

設置後

冷却水配管への接続口の設置状況 (令和3年12月)

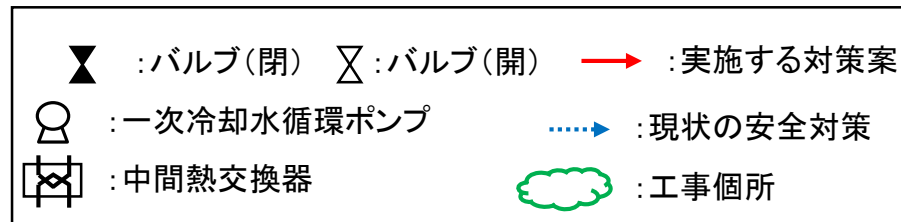
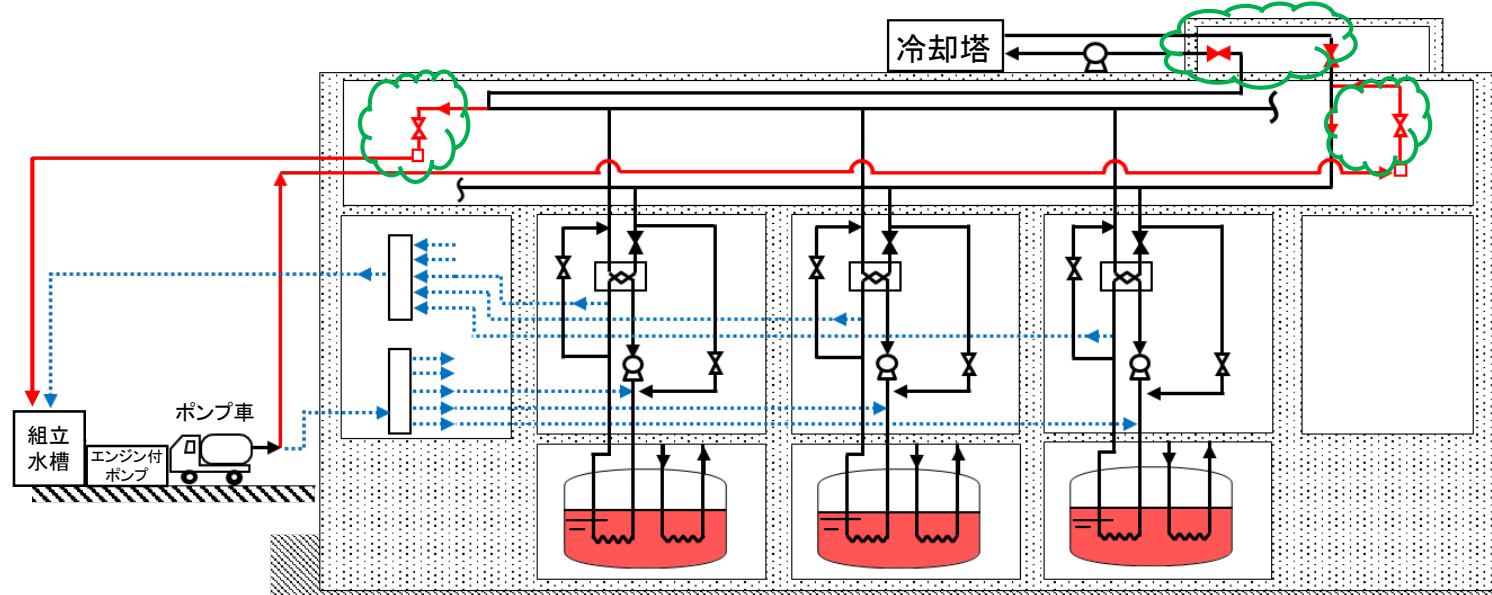

冷却水配管への接続口設置イメージ図

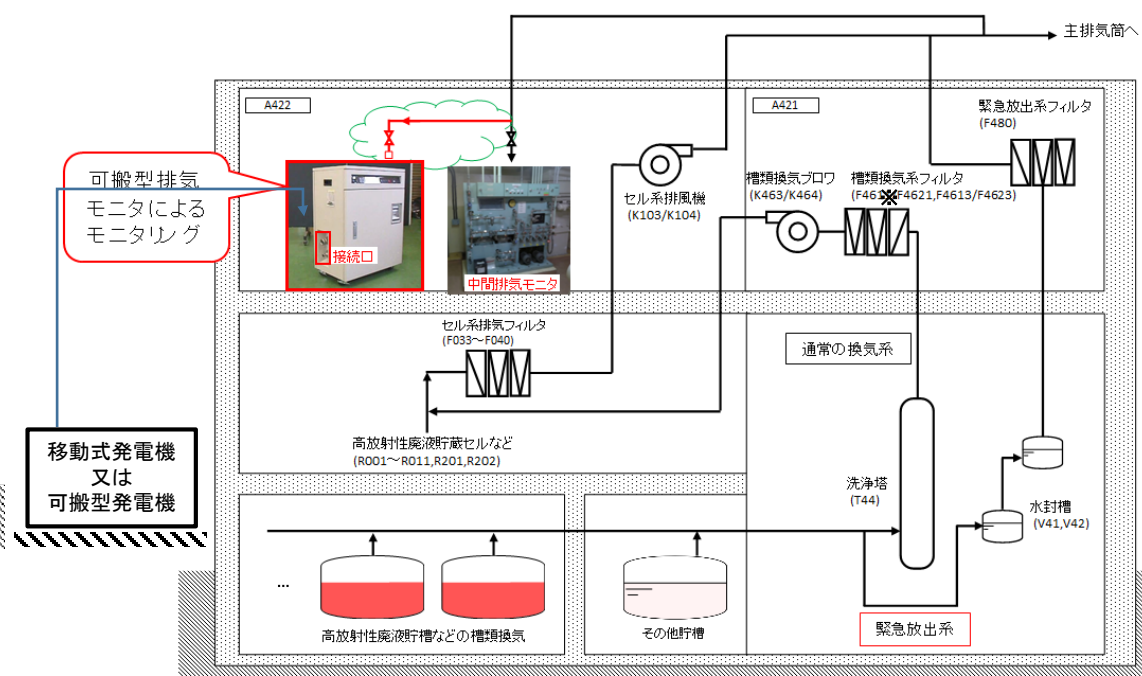

可搬型モニタリング設備への接続口設置イメージ図